



## POSTMODERNIZMO IDĖJŲ RAIŠKA XX A. 8-OJO IR 9-OJO DEŠIMTMEČIŲ LIETUVOS ARCHITEKTŪROS DARBŲ KONKURSUOSE IR NEĮGYVENDINTUOSE PROJEKTUOSE

Martynas Mankus

*Vilniaus Gedimino technikos universitetas*  
*El. paštas [martynas.mankus@gmail.com](mailto:martynas.mankus@gmail.com)*

**Santrauka.** Darbe nagrinėjama postmodernizmo fenomeno Lietuvos architektūroje įtaka, ryškėjanti nuo XX a. 8-ojo dešimtmečio. Kontroversiškai vertinamas architektūros istorijos periodas savo kultūriniais ir estetiniais orientyrais oponavo modernizmo tradicijai. Lietuvos kontekstui būdinga tai, kad jo raiškos pakilimas iš dalies sutapo su posovietinių sociokultūrinių lūžių laikotarpiu. Trumpai aptariant postmodernizmo idėjų formavimosi architektūroje prielaidas, išskiriami pagrindiniai idėjiniai su postmodernizmu siejamos architektūros konceptai ir būdingieji bruožai. Straipsnio tikslas – siekiant įvertinti Vakarų postmodernizmo architektūros diskurso sovietinėje erdvėje įtaką, išnagrinėti anuometiniame sociokultūriniame kontekste savo estetika, simbolikos vartojimu, taikymo visuomenei traktavimu inovatyvius objektus. Tekste koncentruojamasi į XX a. 8-ojo ir 9-ojo dešimtmečių (nuo pirmųjų pavyzdžių atsiradimo iki nepriklausomybės atgavimo) nerealizuotus projektus ir konkursinius pasiūlymus, kuriuose ryškiausiai atsispindi postmodernizmo tendencijos: kompozicijos sudėtingumas, eklektiškumas, istorinės referencijos, mastelio smulkėjimas. Minimi pavyzdžiai yra sudėtingų permainų laiko kultūros dalis, apie kurią kalbama nepakankamai.

**Reikšminiai žodžiai:** architektūra, modernizmas, postmodernizmas, konkursai, neįgyvendinti projektai.

### Įvadas

Dėmesys postmodernizmo fenomeno įtakai, kurią patiria Lietuvos architektūra, skiriamas dėl kelių priežasčių. Pirmą, postmodernizmo kaip kultūrinės dominantės (tapatinos su filosofijos, sociologijos, dailės avangardu) susiformavimas siejamas su tam tikrais sociokultūriniais lūžiais visuomenėje, paskatinusiais dideles permainas mene ir moksle. Vakaruose šis fenomenas vertinamas kaip vėlyvojo kapitalizmo ar neoliberalizmo kultūrinė išdava (Jameson 1990); sovietinėje erdvėje postmodernizmas iš dalies sinchronizavosi su politinėmis permainomis ir posocialistiniu būviu. Antra, šis laikotarpis dėl nedidelės istorinės distancijos mažai tyrinėtas, nepakankamai dokumentuotas ir prieštarinčiai vertinamas. Dažniausiai reiškiamą kritika sieja postmodernizmo architektūrą su populiariąja („žemąja“) kultūra, įvardydamą ją kaip „manierizmą“, atsakingą už „hiperbolizuotą kičą“ (Mačiulis 1996). Neretai ir patys architektai paradoksaliai neigia akivaizdžią postmodernizmo įtaką savo architektūroje. Visgi šis laikotarpis yra svarbi Lietuvos architektūros kultūros dalis, pasireiškusis sudėtingų permainų metu. „Postmodernizmas iš tiesų yra tai, kas chronologiškai eina po modernizmo, tačiau tai ne paprasta reakcija į modernizmo korifėjų sukurtą vertybių

sistemą ir pasaulio regėjimo, mąstymo, kūrybos principus, o epochos perversmas, radikali kultūros paradigmos ir dvasinių orientyrų kaita, kurios reikšmės dar nesuvokėme“ (Andrijauskas 2009: 11).

Kalbant apie teorinį architektūros diskursą, galima teigti, kad Vakaruose išgyvenama antroji susidomėjimo postmodernizmu ir jo paveikta architektūra banga. Po jo aukščiausio pakilimo XX a. 8-ajame ir 9-ajame dešimtmečiuose (tarptautinės parodos<sup>1</sup>, publikacijos<sup>2</sup>) XXI a. pradžioje vėl pastebimas susidomėjimas šiuo reiškiniu – rengiamos parodos (Lenkijoje<sup>3</sup>, Jungtinėje Karalystėje<sup>4</sup>), organizuoja-

<sup>1</sup> Pirmoji Venecijos architektūros bienalė 1980 m. „Presence of the Past“ – „Praeities dalyvavimas“, kuratorius – Paolo Portoghesi.

<sup>2</sup> Žurnalo *Architectural Design (AD)* numeriai: *Post-Modernism* 47(7), 1977; *Post-Modern History* 48(1), 1978.

<sup>3</sup> Paroda *Postmodernism Is Almost All Right. Architecture After Socialism and the Post-Colonial Experience* Varšuvos šiuolaikinio meno muziejuje 2011 m. spalio mėn., kuratorius – Lukasz Stanek.

<sup>4</sup> Paroda *Postmodernism – Style and Subversion 1970–1990* Viktorijos ir Alberto (V&A) muziejuje Londone 2011 m. rugsėjį – 2012 m. sausį.

mos konferencijos<sup>5</sup> ir seminarai, leidžiamos naujos knygos<sup>6</sup> ir publikacijos<sup>7</sup>. Naujų tyrinėjimų kontekste prasminga atsigrežti ir į šio fenomeno raišką Lietuvoje, ir jo platesnį vakarietišką bei sovietinį kontekstą.

XX a. 8-asis ir 9-asis dešimtmečiai Lietuvoje sociokultūrine prasme sutapo ne tik su ideologinio klimato sušvelnėjimu, bet ir su estetinių orientyrų transformacija. To laikotarpio Lietuvos architektūroje dėmesys konteksto analizei vis didėjo, laisviau interpretuojami istoriniai stiliai vartojant jų citatas, erdvės imamos formuoti koliažo principu, architektūrinėje raiškoje atsiranda eklektikos elementų. Šiuos raiškos būdus, vertintinus kaip estetinės to laikotarpio niveliacijos opozicijos, linkstama sieti su postmodernizmo fenomenu.

Nors Lietuvos architektūra išgyveno (kiek pavėluotą Vakarų atžvilgiu) šio reiškinio pakilimą XX a. pabaigoje, ir patys architektai juo nemažai domėjosi, postmodernizmo įtaka architektūroje moksliniame diskurse nagrinėta mažai. Apie ją yra rašę A. Mačiulis (1996), V. Petrusis (2003, 2012), apie atskirus šio reiškinio bruožus užsimenama platesniame kontekste: nagrinėtas istorizmas (Buivydas 1999a), regionalizmas (Buivydas 1999b), tradicija ir kontekstualumas (Anuškevičius 2005), bendra įtaka urbanizacijai (Rubavičius 2010). Pastaraisiais metais šia tema rašoma menotyros magistro darbų Lietuvos universitetuose. Vis dėlto platesnio dėmesio ši tema nesulaukė, dažniausia apie ją užsimenama gana fragmentiškai, vertinant atskirus jos aspektus ar tipologijas.

Nerealizuotų projektų ir konkursinių pasiūlymų atsiradimas bei plėtotė žymi moderniojo funkcionalizmo įtakos mažėjimą, o raiškos būdai – dėmesys kontekstui ir miesto istorijai, dvigubas kodavimas, ironija, estetinis pliuralizmas, koliažas, metaforų ir simbolių vartojimas – aiškiai atliepia postmodernizmo įtaką. Tekste nesiekiami apibrėžti ir susiaurinti postmodernizmo iki architektūrinio stiliaus rėmų. Toliau vartojamas terminas *postmodernizmo architektūra* skirtas postmodernizmo fenomeno paveiktai architektūrai nusakyti.

### Postmodernizmo idėjų formavimosi architektūroje prielaidos ir pagrindiniai bruožai

Šis sunkiai apibrėžiamas reiškinys gali būti skirtingai suvokiamas filosofijoje, literatūroje, architektūroje. Vienas

skirtumų galėtų būti tas, kad filosofijoje postmodernizmas suvokiamas labiau kaip laikotarpio kultūrinė dominanti (Jean-François Lyotard, Fredric Jameson), o architektūros teorijoje (Charles Jencks, Heinrich Klotz) įsitvirtino postmodernizmo kaip estetinės pakraipos apibrėžimas. Pasak F. Jamesono, postmodernizmas – ne tiek stilistinė srovė, kiek bendras kultūros veiksnys, atsiradęs iš esminio poslinkio į vėlyvąjį kapitalizmą (Jameson 2002)<sup>8</sup>. Chronologinio požiūrio laikosi postmodernizmo termino perkėlimui į architektūrą daug nusipelnęs amerikiečių ir britų teoretikas Charlesas Jencksas. Šį reiškinį jis vertino iš istorinio tęstinumo perspektyvos ir laikė stiliumi, keičiančiu modernizmą, traktavo kaip naują architektūros kalbą<sup>9</sup>. Bet kuriuo atveju akivaizdu, kad architektūroje, kaip viešajame mene, postmodernizmas paliko ypač ryškų, kontroversišką ir pastebimą pėdsaką, nes visuomenės sąmonėje postmodernybė labiausiai siejama su architektūra (Welsch 2004).

Pasaulyje postmodernizmo architektūros atsiradimo prielaidomis laikoma vėlyvojo kapitalizmo sąlygomis atsiradusi pertekliaus kultūra, eksponentiškai didėjusi įvairovė, produkuojama ekonomikos, politikos ir socialinės santvarkos, taip pat vaizdo kultūros, reklamos, komunikacijos sukletėjimas – visa tai, ko negalėjo pasiūlyti modernizmas. Vertinant stilistiškai, postmodernizmas dažnai vadinamas įvairių įtakų ir stilių kratiniu, todėl neįmanoma vienareikšmiškai nustatyti griežtų jo kanonų ir juos absoliučiai atitinkančių pastatų, nes objektams dažnai būdingi daugiau nei vieno stiliaus bruožai.

Architektūros teoretikai pagrindinius postmodernizmo architektūros bruožus įvardija kaip: 1) kontekstualizmą, vietos ypatybių išryškirimą (Stern 1994; Dzhenks 1985); 2) istorizmą, retrospektyvizmą (Dzhenks 1985); 3) postmodernią erdvę (Dzhenks 1985; Jameson 2002); sudėtingą visumą (angl. *difficult whole*) (Venturi 1966), eklektiką ir koliažą; 4) metaforų ir simbolių naudojimą (Venturi *et al.* 1977; Dzhenks 1985), aliuzionizmą<sup>10</sup> ir or-

<sup>5</sup> Konferencija *Reconsidering Postmodernism* Klasikinės architektūros ir meno institute, Niujorke, 2011 m. lapkritį.

<sup>6</sup> Iš ryškiausių paminėtinos: Reinhold Martin. 2010. *Utopia's Ghost: Architecture and Postmodernism, Again*. Emmanuel Petit. 2013. *Irony; or, The Self-Critical Opacity of Postmodern Architecture*.

<sup>7</sup> Architectural Design (AD). „Radikalusis postmodernizmas“ (angl. *Radical Postmodernism*) 81(5), 2011.

<sup>8</sup> Vėlyvojo kapitalizmo terminą F. Jamesonas pasiskolino iš ekonomisto Ernsto Mandelio; terminas apibrėžia situaciją nuo 6-ojo dešimtmečio, kai kapitalizmas absorbavo visas išlikusias ikikapitalistines gyvenimo formas; esminiai jo bruožai: biurokratinės kontrolės įsigalėjimas, valdžios ir verslo susiliejimas.

<sup>9</sup> Metodologiniu požiūriu Ch. Jencksas postmodernizmą architektūroje apibrėžia naudodamas lingvistines ir semiotines priegas, architektūrą traktuodamas kaip kalbą ir priskirdamas jai kalbos bruožus: metaforą, sintaksę, tropus ir t. t.

<sup>10</sup> Aliuzionizmas (nuo aliūzija [pranc. *allusion* < lot. *alludo* – darau užuominą] – posakis, primenantis kokį nors žinomą faktą (ppr. istorinį, mitologinį, literatūrinį veikėją, įvykį, vaizdinį) ir susiejantis kūrinyje vaizduojamą situaciją su kito laikotarpio, kito pobūdžio reiškiniais) – būdas netiesioginėmis užuominomis ir nuorodomis paaikškinti kūrinio naratyvą ([www.tzz.lt](http://www.tzz.lt)).

namentalizmą (Stern 1994). Tai, kad šie bruožai iš pirmo žvilgsnio neatrodo ypač glaudžiai susiję, tik pažymi reiškinio daugialypiškumą.

Nagrinėjant XX a. 8-ojo – 9-ojo dešimtmečio Lietuvos architektūros pavyzdžius, galima aptikti visų išvardytų postmodernios architektūros bruožų. Šiame tekste nebus aptariamas kontekstualizmas, nebus išryškinamos vietos ypatybės, nes tokie vėlyvajam modernizmui būdingi bruožai rezonavo su tuometinėmis jautrumo vietos dvasiai – *genius loci* – tendencijomis ir yra glaudžiai susipynę su kritinio regionalizmo<sup>11</sup> sąvoka. Jų ryšys galėtų būti atskiro tyrimo dalimi.

### **Postmodernizmo architektūros sovietinėje aplinkoje sociokultūriniai kontekstai**

Svarstant apie postmodernizmą sovietinėje aplinkoje, kyla klausimas apie šio reiškinio atsiradimo tuometinėje sistemoje prielaidas ir kultūrinį pamatą. Vakarų kultūroje postmodernizmas rezonavo su tam tikra pertekliaus kultūra, sukėlusia raiškos būdų įvairovę ir paskatinusia taikyti naujas technologijas bei medžiagas. Suprantama, kad sovietinėje erdvėje šio fenomeno pagrindai nebuvo identiški vakarietiškiems, tarkime, technologinės inovacijos (pavyzdžiui, veidrodinio stiklo plokštumos) buvo praktiškai neįgyvendinamos. Taip pat akivaizdu, kad to meto SSSR architektai gyveno tam tikroje informacinėje ir kultūrinėje atskirtyje, neturėdami galimybės visavertiškai dalyvauti globaliame architektūros diskurse, o kultūrinių ir estetinių idėjų sklaida dažniausiai vyko vėluojančioje, dažnai prastos kokybės spaudoje.

Atsakymą greičiausiai galėtų pateikti pasipriešinimas sovietinės architektūros suvienodėjimui. „Tai, kad pas mus tebestatoma, o ir tebepraktikuojama pagal kriterijus, suformuotus XX a. pirmaisiais dešimtmečiais, ne tiek pačios architektūros problema, kiek yra bendroji būties totalitarinėje visuomenėje problema“, – 1992 m. rašė J. Markevičienė (1992: 154). Čia pabrėžiama, kad modernizacija ir sovietizacija turi bendrų elementų ir iš dalies sutampa; modernizacija sovietmečio architektūroje dažnai buvo tapati unifikavimui ir estetinei niveliacijai. Vėlyvuju sovietmečiu ideologinis atšilimas sutapo su meninės ir kultūrinės raiškos pokyčiais, santykinai didesnę asmens laisvę lydėjo ir didesnė saviraiškos laisvė, mene ir architektūroje tai pasireiškė išraiškų pliuralizmo tendencijomis. Tuo remdamiesi kai

kurie teoretikai postmodernizmo kaip pliuralistinio fenomeno raišką buvusioje SSRS pagrįstai sieja su totalitarizmo pabaiga (Rappaport 1990). Šiuo aspektu postmodernizmas traktuojamas ne tik kaip modernizmo opozicija, bet ir kaip bandymas pažeisti oficialųjį architektūros apvalkalą, oponavimas totalitaristinėms pretenzijoms, nereflektuojamiems simboliniam ir semantiniam architektūros aspektams.

Iš to išeina, kad sovietinėje erdvėje postmodernistinė praktika, kaip opozicinė modernistinei, gali būti laikoma tam tikro nepaklusnumo sistemai ženklu, joje galima įžvelgti ir kultūrinio disidentiškumo bruožų. Būtent 8-ajame – 9-ajame XX a. dešimtmečiuose gimė toks nonkonformistinis reiškinys, kaip „popierinė“ (arba konceptualioji) architektūra (Maskvos architektūros instituto absolventai architektai M. Belovas, A. Brodskis, I. Utkinas, J. Avvakumovas ir kt.), propagavusi pliuralistinę estetinę raišką, poetinį naratyvą, tęsusi klasicizmo, konstruktyvizmo, suprematizmo tradicijas, kūrusi distopines vizijas. Greta įprastinio architektūros lauko reikėsi jaunieji Estijos architektai (vadinamoji Talino mokykla – L. Lapinas, V. Kunnapu, J. Okas ir kt.), tuo pat metu domėjėsi meninėmis praktikomis. Tokios praktikos gali būti laikomos tam tikru išsilaisvinimo aktu: išsilaisvinimu nuo rutininės biurokratinės tipinių projektų kūrimo sistemos, taip pat išsilaisvinimu nuo funkcionalistinės architektūros ir kasdienio gyvenimo suvaržymų. Minėti architektai savo teoriniuose, fikciniuose projektuose kūrė alternatyvų naratyvą. Šiuo aspektu postmodernizmas reikėsi ir kaip utopinis projektas.

Postmodernistinis diskursas architektūroje lėmė tokius sociokultūrinius veiksnius, kaip individualizmą (kaip opoziciją masinei gamybai), istorijos romantizavimą, erdvinio naratyvo konstravimą. Visi šie veiksniai Lietuvoje turėjo aiškų kontekstualų vektorį, nes kaip 1990 m. teigė G. Baravykas, „mūsų architektai postmodernizmą suvokia kaip kontekstualizmą <...>“.

### **Lietuvos postmodernizmo architektūros ištakos ir raida**

8-ojo dešimtmečio pabaigoje Lietuvos spaudoje imamas minėti postmodernizmo terminas architektūros darbų kontekste. Dalis straipsnių buvo perspausdinta ar išversta iš tuometinių sąjunginių leidinių. 9-ojo dešimtmečio pradžioje žurnale „Statyba ir architektūra“ imta publikuoti jaunųjų (architektų) skiltis, kurioje buvo apžvelgiami, be kitų, ir postmodernizmo bruožų turintys objektai; atsirado ir poleminių publikacijų (Kančas 1980).

Bendrame sociokultūriniame kontekste svarbu tai, kad 8-ajame dešimtmetyje santykinis laisvėjimas gausino architektūros darbų konkursų, didino galimybes dalyvauti

<sup>11</sup> Architektūros teoretikų K. Framptono, A. Tzonis, L. Lefaivre terminas, fenomenologiškai apibūdinantis kritinio modernizmo architektūrą, atsižvelgiančią į kultūrinį kontekstą, geografiją, pabrėžiančią topografines sąlygas, šviesą, tektoninę formą.

tarptautiniuose konkursuose, skatino reikštis vietines iniciatyvas. To laikotarpio konkursiniai darbai ir nerealizuoti projektai sudarė būdingąjį kultūrinį kur kas mažesnio skaičiaus realizuotų objektų foną ir buvo reikšmingi savo kultūrine autonomija. „Architektūros konkursai – tai išskirtinis meninis laukas, kuriame kaip niekur kitur architektai gali tapti savarankiškais kūrėjais, santykinai nepriklausomais nuo užsakovo diktato, politinės ir ekonominės padėties“ (Linartas 2011: 23). Iš tiesų, konkursiniai darbai sudarė galimybę tiesiogiai pateikti idėjas, nederinant jų projektavimo institutų komisijose ir statybos valdybose, buvo įtraukiamas išplėstinis dalyvių ratas, suteikiama galimybė jauniems kūrėjams. Konkursai vertintini kaip socialinis kapitalas, praplečiantis estetines ir koncepcines architektūros lauko ribas. Jų, kaip ir nerealizuotų projektų, įgyvendinimo problemos sovietmečiu galėtų būti siejamos su vėlyvojo socializmo parodomąja kultūra.

Chronologiniu požiūriu iš pirmųjų postmodernizmo architektūros bruožų turinčių objektų minimi „chrestomatiniai“ darbai: 1979 m. R. Šilinsko „arka“ (įėjimas į sveikatingumo kompleksą Palangoje), ankstyvieji A. Šarausko ir G. Telksnio interjerai (Mačiulis 1996). Tai iš tiesų pirmieji darbai, išsiskyrę inovatyviais estetiniais, erdviniais, spalviniais sprendimais, tačiau anksčiau už įgyvendintus statinius sąmoningo istorinio citavimo atvejų aptinkame daugelyje nerealizuotų projektų.

Prie ankstyvųjų postmodernizmo apraiškų reikėtų pridėti nerealizuotą G. Telksnio „Mokytojų tobulinimosi institutą“ (1979 m.), kuriam būdingas plastikos išraiškingumas, daugiaplanė fasado artikuliacija, charakteringas arkų motyvas, ar eklektišką restorano Panevėžyje rekonstrukcijos projektą (1979 m.) (1 pav.).

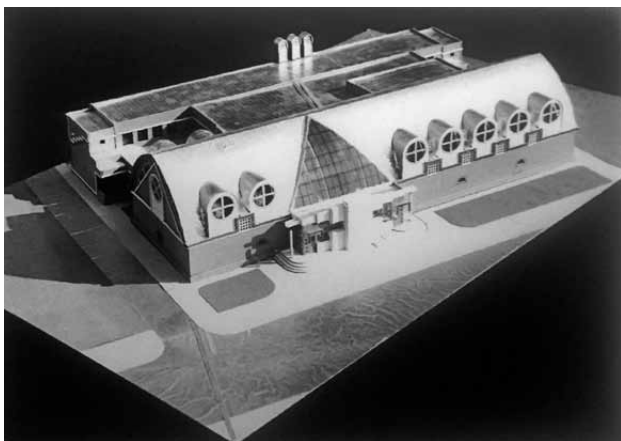

1 pav. Restorano Panevėžyje rekonstrukcija, nerealizuotas projektas. Arch. G. Telksnys, 1979 m.

Fig. 1. Reconstruction of a restaurant in Panevėžys, unrealized design project, Arch. G. Telksnys, 1979

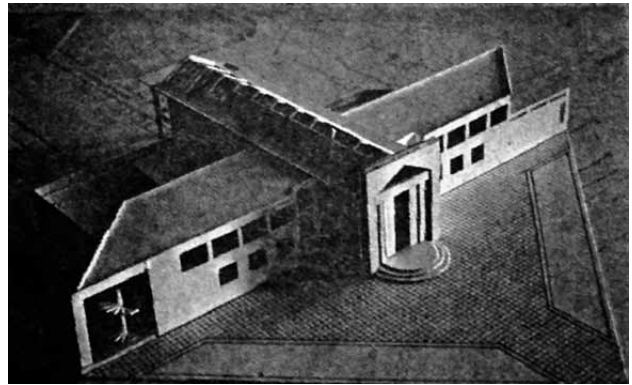

2 pav. Vilniaus r. Kabiškių gyvenvietės sveikatingumo centras, konkursas, II vieta. Arch. E. Broga, A. Zareckis, 1981 m.

Fig. 2. Health Care Center in Kabiškės, Vilnius region, architectural competition, 2nd place, Arch. E. Broga, A. Zareckis, 1981

Atsižvelgiant į retrospektyvines tendencijas, galima pastebėti, kad istorinės citatos pradedamos taikyti ne tik istoriniuose („legitiminiuose“) kontekstuose, bet ir naujai suformuotoje urbanistinėje aplinkoje. Pirmuoju atveju istorinė stilizacija siekia užmegzti kontekstualų ryšį su kontekstu, antrasis atvejis nusakytų dažnai kontrastingą santykį su modernistine ir funkcionalistine aplinka. „Neprivalomi“ istoristiniai elementai yra tarsi reprezentaciniai tikslai ir dažniausiai atspindi lūkesčius turėti statinius, įkūnijančius „amžinas“ vertybes. Ne tik istorinę aplinką persmelkusių istoristinių tendencijų pavyzdžiai – pionierių stovyklos užmiesčiuose, kultūros namai rajonų centruose, vaikų darželiai priemiesčiuose. Pavyzdžiu galėtų būti 1981 m. organizuoto konkurso parengti kaimo kultūros namų projektą darbai, kuriuose pastebimi pasikartojantys portiko ir arkos motyvai (2 pav.).

Istorizmas neabejotinai yra vienas ryškiausių postmodernios architektūros bruožų, apėmusių kontekstualumo paieškas, įteisinusių ornamentiką, apėmusių eklektiką ir koliažiškumą. W. Welschas, rašydamas apie 1956 m. pastatytą P. Johnsono sinagogą ir 1981 m. realizuotą M. Botta gyvenamąjį namą „Casa Rotonda“, teigia: „<...> tradicijos elementai postmodernizmui yra nepaprastai svarbūs ne vien formaliai, bet ir turinio požiūriu; jie įkūnija užmirštus ir vėl gaivintinus visuomeninės ir privačios architektūros bruožus, simbolines dimensijas (baldakimas, palapinė) ir žmogaus lūkesčius (saugumas). Tačiau tie turiniai ne formaliai gražinami į gyvenimą, o transformuojami“ (Welsch 2004). Trečioji XX amžiuje istoristinės architektūros banga (Buivydas 1999a), be abejo, susijusi su istorinių šaknų paieška ir siekiu, naudojantis istoriniais elementais, įprasinti ir reprezentuoti dabartį. Kartu tai buvo būdas opnuoti sovietiniam modernizmui, priešintis masinei statybai,

„peržengti funkcionalizmo ribas“ (Petrulis 2012). Kitais žodžiais tariant, architektams „po ilgo ir „neprikaištingo“ modernizmo periodo gyventi tapo įdomiau“ (Vaitys 1996).

Komponavimo sudėtingumas ir istorinis citavimas 9-ojo dešimtmečio pabaigoje įgavo masinius bruožus. Pavyzdžiui, 1988 m. išleistame Komunalinio ūkio projektavimo instituto jaunųjų architektų projektų kataloge (Jaunųjų architektų projektų katalogas 1988) beveik neaptinkama darbų, kuriuose nebūtų istoristinių citatų. Todėl galima drąsiai tvirtinti, kad XX a. 9-ojo dešimtmečio pabaigoje postmodernizmo estetika *de facto* įsitvirtino Lietuvos architektūroje. Antra vertus, tai tapo tiesiog *genius loci* – laiko dvasia, vyraujančiu stiliumi, kurį architektai rinkosi nebūtinai sąmoningai. Istoristinės citatos kartais įgaudavo postmodernistiškai ironišką atspalvį – tarkime, jų taikymas utilitarious funkcijos pastatuose. Tokiais pavyzdžiais galėtų būti erdvinė „šlaitinio“ M. Žilinsko galerijos transformatorinės stogo konstrukcija (arch. E. Miliūnas, K. Kisielius, S. Juškys) arba utilitarous pastato – katilinės Kaune projektas (arch. V. Kuliešius), turintis klasikinės kulto pastato semantikos bruožų (3 pav.).

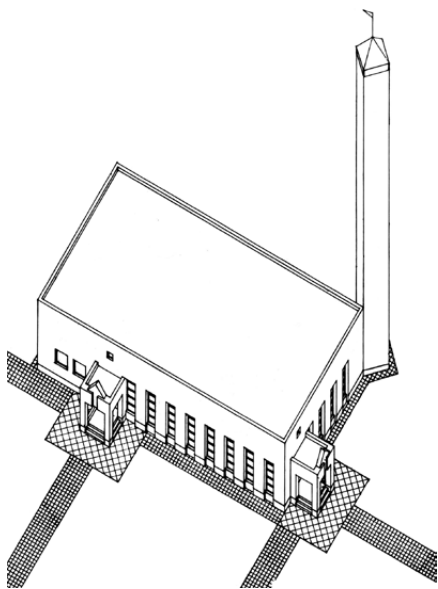

3 pav. Raudonojo kryžiaus sanatorijos katilinė, projektas.  
Arch. V. Kuliešius, 1984 m.

Fig. 3. Boiler house of the Red Cross sanatorium,  
Arch. V. Kuliešius, 1984

Kitas postmodernios kompozicijos aspektas – erdvės fragmentacija, išskaidymas, anot Jenckso, „aukoja aiškų, galutinį (kompozicijos) elementų sutvarkymą dėl painaus kelio, niekad nepasiekiančio absoliutaus tikslo“ (Dzhenks 1985). Šis postmodernizmo bruožas žymi pastangas suskaidyti stambesnius kompleksus į sudėtinę dalis, ir, atvirkščiai, nesistengiama „sutelkti elementų į vieną vienintelę



4 pav. Kino lektoriumo rūmai Vilniuje konkursas, I vieta.  
Arch. L. Merkinas, A. Šarkinas, 1985 m.

Fig. 4. Cinema lyceum in Vilnius, architectural competition,  
1st place, Arch. L. Merkinas, A. Šarkinas, 1985

integralią žiūrą“ (Welsch 2004). Ryškiausi taip komponuoti realizuoti objektai – prekybos centrai „Kalnietčiai“ (arch. E. Miliūnas) ir „Šeškinė“ (arch. G. Baravykas, K. Pempė, G. Ramunis, G. Dindienė). Tokių labiau geometriškai sofistikuotą postmodernizmo versiją išreiškė S. Šarkino ir L. Merkinio Kino lektoriumo rūmų Vilniuje konkursiniame projekte (1985 m.). Eklektiškos estetikos darbe naudojami postmodernūs istoriniai elementai, bet jie ne pažodžiui cituojami, o interpretuojami – tad aštuoniakampis naujojo pastato laiptinės bokštelis turi sąsajų su analogišku šalia esančių Radaškevičių rūmų bokštu (Miknevičiūtė 2000) (4 pav.). Šis darbas ir kitas tų pačių autorių projektas – poilsio namai Palangoje (1988 m.) – iliustravo pastangas kurti sudėtingą nelinejinę koliažinę erdvę, kurios požymiai – neortogonalumas (perstumtos ašys), sluoksniavimas, asimetrija ir įstrižumas, pozityvo / negatyvo apvertimai. F. Jamesonas ją aprašo kaip siekiančią būti „<...> absoliučia erdve, užbaigtu pasauliu, savotišku miniatiūriniu miestu“ (Jameson 2002: 27).

Istorinėje aplinkoje dažnai taikyta klasikinės morfologijos urbanistinė kompozicija kaip erdvinio naratyvo kūrimo priemonė. Priešingai abstrakčiai modernistinei formodarai, kuriamos kompozicijos, išnaudojančios lankytojo erdvės percepcijos galimybes. Ryškus pavyzdys galėtų būti M. Žilinsko galerija Kaune (arch. E. Miliūnas), kur komunikacinis santykis kuriamas pamažu atsiveriančiomis pulsuojančiomis erdvėmis. Iš nerealizuotų darbų paminėtinas konkursinis kultūros centro Vilniaus senamiestyje projektas (arch. R. Tumelis, G. Blažiūnas, 1983 m.) – numatomas kompleksas maksimaliai išplėtojamas erdvėje kaip heterogeniškų formų, turinčių skirtingų estetinių savybių, derinys (5 pav.).

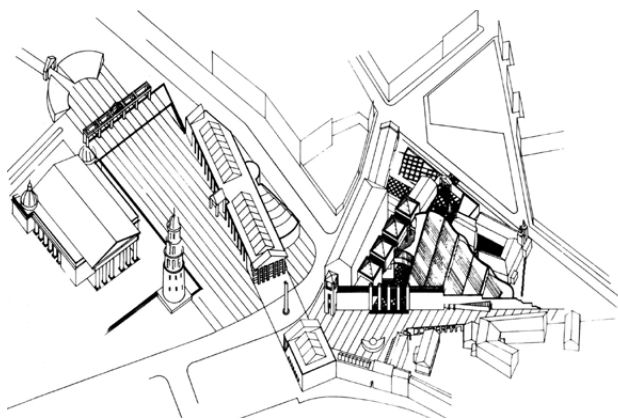

5 pav. Kultūros centras Vilniaus senamiestyje, konkursas.  
Arch. R. Tumelis, G. Blažiūnas, 1983 m.

Fig. 5. Cultural center in the Old Town of Vilnius, architectural competition, Arch. R. Tumelis, G. Blažiūnas, 1983

9-ojo dešimtmečio pradžioje Lietuvos architektūroje atsirado tam tikras tarptautiškumo aspektas – architektams radosi galimybių dalyvauti tarptautiniuose konkursuose. 1983 m. Paryžiaus *Opera Bastille* pastato konkurse dalyvauja Gedimino Baravyko vadovaujama tuometinio LTSR Miestų statybos projektavimo instituto architektų grupė: A. Gudaitis, L. Merkinas, S. Šarkinas, G. Pajarskaitė (6 pav.). Ši grupė siūlė „daugiaprasmi, įvairų ir prieštarin-gą“<sup>12</sup> sudėtingos kompozicijos geometrinių tūrių kompleksą. „Naudojomės daugiabalsės architektūros priemonėmis. Pavyzdžiui, pagrindinė žiūrovų salė (2700 vietų) mūsų projekte įgavo Koloziejaus vaizdą, tradicinės architektūros fragmentai yra tarsi dekoracijos, kuriančios bendrą teatro nuotaiką, atmosferą <...>“, – teigė arch. G. Baravykas (Šabasevičius 2011).

Sudėtinga daugiaplane kompozicija su postmodernizmo mėgstamais elementais – įstrižainėmis, asimetriška simetrija – pasižymėjo ir Garbės premija apdovanotas „Arktikos centro“ Rovaniemi, Suomijoje, projektas (arch. J. Anuškevičius, A. Šarauškas, A. Norkūnas, V. Jokubauskas, 1984 m.) (7 pav.).

Architektūros konkursų kontekste paminėtinas ir 1983 m. tuometinio VISI studentų arch. A. Ambraso, G. Čaikausko, A. Karaliaus inicijuotas studentų idėjų konkursas SIKON. Jo naratyvinės temos ir laisvi įgyvendinimo formatai atliepė pirmiau minėtos „popierinės“ architektūros, oponavusios funkcionalizmo rutinai, principus.

Sovietiniame kontekste ypač pabrėžtinai istorinių elementų ir klasikinės kompozicijos reprezentacinis aspektas. Čia svarbi buvo postmodernizmo ideologinį vektorių žy-

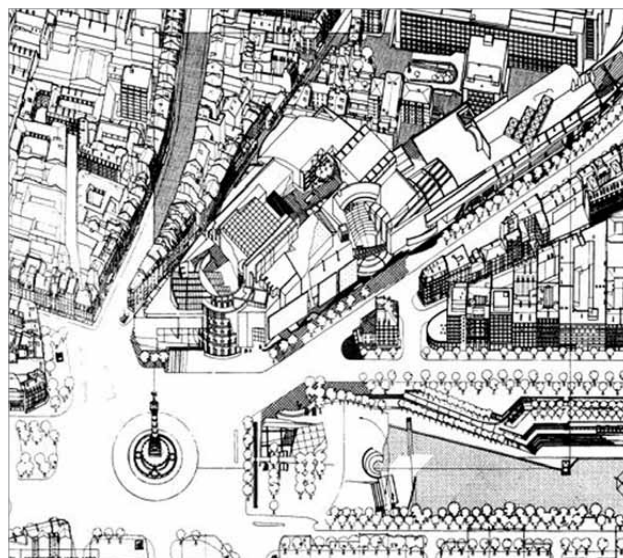

6 pav. *Opera Bastille* pastatas Paryžiuje, konkursas.  
Arch. G. Baravykas, A. Gudaitis, L. Merkinas, S. Šarkinas,  
G. Pajarskaitė, 1983 m.

Fig. 6. *Opera Bastille* building in Paris, architectural competition, Arch. G. Baravykas, A. Gudaitis, L. Merkinas, S. Šarkinas, G. Pajarskaitė, 1983

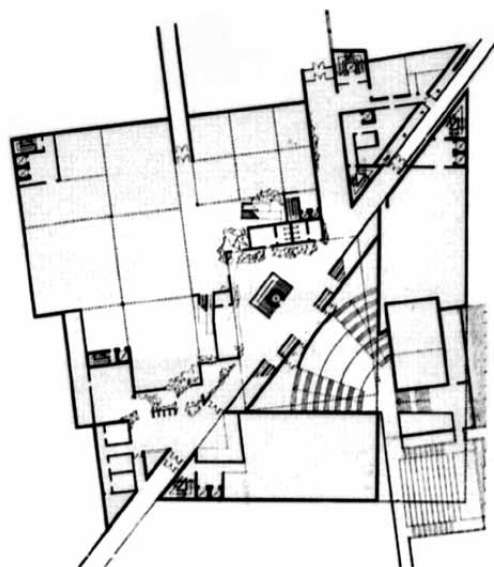

7 pav. „Arktikos centras“ Rovaniemi, Suomijoje, konkursas,  
Garbės premija. Arch. J. Anuškevičius, A. Šarauškas,  
A. Norkūnas, V. Jokubauskas, 1984 m.

Fig. 7. Center “Arctica” in Rovaniemi, Finland, architectural competition. Honorable prize, Arch. J. Anuškevičius, A. Šarauškas, A. Norkūnas, V. Jokubauskas, 1984

minti „dvigubo kodavimo“ sąvoka, leidžianti „perskaityti“ kūrinį bent dviem lygmenimis: elitiniu ir liaudies. „Postmodernus statinys <...> tuo pačiu metu bando prabilti bent į du gyventojų sluoksnius: į architektus – nedidelę suinteresuotą mažumą, kuriai rūpi specifinės architektūros problemos, ir į plačiąją visuomenę bei vietos gyventojus, kuriems svarbus patogumas ir tradicinė statyba bei

<sup>12</sup> Tekstas ant konkursinių planšetų. Prieiga per internetą: <http://www.archpalette.lt/index.php?option=gallery&galleryid=87&imgid=403&id=10&Itemid=13>.

gyvensena“ (Dzhenks 1985: 10). Sovietinėje aplinkoje postmodernistinis „dvigubas kodavimas“ tapatintinas su Ezopo kalba; utopinio komunistinio rytojaus viziją keičia romantinis praetis šlovinimas. Kaip teigia V. Petrušonis, „kai E. Miliūnas ir jo draugai prieš Nepriklausomybės atgavimą kūrė M. Žilinsko galeriją, tai buvo tyli rezistencija – santūriu monumentalumu siekta pabrėžti tautos didybę“ (Petrušonis 1997). Sėkmingu semantizacijos atveju gali būti laikoma realizuota Saulės laikrodžio aikštė Šiauliuose (arch. A. Černiauskas, R. Jurėla, A. Vyšniūnas, skulpt. S. Kuzma, 1981–1986 m.), kada simboliniu naratyvu buvo konstruojamas naujas miesto identitetas. Pramonės ir darbininkų miesto įvaizdis buvo sėkmingai pakeistas Saulės miesto įvaizdžiu. Akivaizdus architektūros semantizavimo istoriniais elementais pavyzdys galėtų būti 1986 m. Nacionalinės galerijos konkursui pristatytas projektas (arch. G. Aperavičius, R. Stasėnas, R. Krištopavičius) (8 pav.). Jame ryškiausias ne pats Gedimino kalno papėdėje komponuojamas istorinės architektūros detalių turintis kompleksas, o perspektyvoje vaizduojamas atkurtas Aukštutinės pilies ansamblis. Abiejų kompleksų, seno ir naujo, sugretinimas aiškiai parodo autorių tikslą „įkontekstinti“ dabartį „amžinomis“ istorinėmis raiškos priemonėmis.

Centrinės reprezentacinės miestų viešosios erdvės sovietmečiu dažniausiai nebuvo tiesiogiai skirtos kolektyvinei rekreacijai ar laisvam bendravimui<sup>13</sup>. Tačiau vėlyvojo sovietmečio ideologizuotos viešosios erdvės kontekste atsiranda įdomus fenomenas – pėsčiųjų gatvė (naujų gatvių formavimas arba senų rekonstravimas) – kaip precedentas kurti visuomeniškesnes, humaniškesnes ir intymesnes erd-

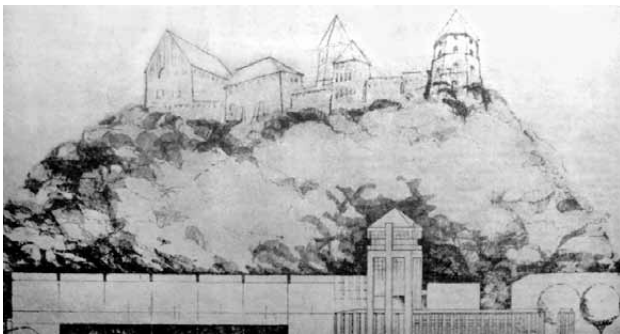

8 pav. Vilniaus kultūros centras ir paveikslų galerija. Arch. G. Aperavičius, R. Stasėnas, R. Krištopavičius, 1986 m.

Fig. 8. Culture center with picture gallery in Vilnius, Arch. G. Aperavičius, R. Stasėnas, R. Krištopavičius, 1986

ves. Vakaruose pėsčiųjų gatvės (arba ištisos zonos) konceptas XX a. antroje pusėje atsirado kaip antimodernistinis, klasikinis urbanistinės miesto struktūros elementas; prie „sveikos“ gatvės su atskirtu pėsčiųjų ir automobilių transportu atkūrimo propagavimo daug prisidėjo aktyvistė Jane Jacobs<sup>14</sup>.

Lietuvos kontekste galima paminėti sėkmingai realizuotus pavyzdžius Vilniuje (Šnipiškių g. dešiniajame Neries krante, A. ir V. Nasvyčiai, 1965–1968 m.), Kaune (Laisvės aleja, arch. A. Paulauskas, V. Paleckienė, 1977–1982 m.), Šiauliuose (Vilniaus gatvė, 1-as įgyvendinimo etapas, arch. V. Taujanskienė, dailininkas V. Puronas, 1976 m.). Paskutinis paminėtas projektas Šiauliuose dėl savo scenografiško daugialypumo, sugestyvaus dekoratyvumo, elementų ironijos gali būti traktuojamas kaip vienas pirmųjų postmodernistinių viešosios erdvės pavyzdžių, rezonavęs su C. Rowe koliažinio miesto konceptu ar R. Venturi ir kitų analizuotu Las Vegaso komerciniu vernakuliaru.

Dar vienas toks projektas buvo planuojamas Vilniaus Gedimino prospekte: 1981 m. konkurse buvo analizuojamos galimybės visą prospektą ar jo dalį paversti intencionalia pėsčiųjų gatve su visuomeniškais pirmaisiais aukštais, suplanuota mažosios architektūros ir želdynų sistema (9 pav.). Postmodernaus urbanizmo principais suplanavus viešojo miesto gyvenimo erdvės telktį, tokios gatvės užtikrintų pačią įvairiausią žmonių veiklą.

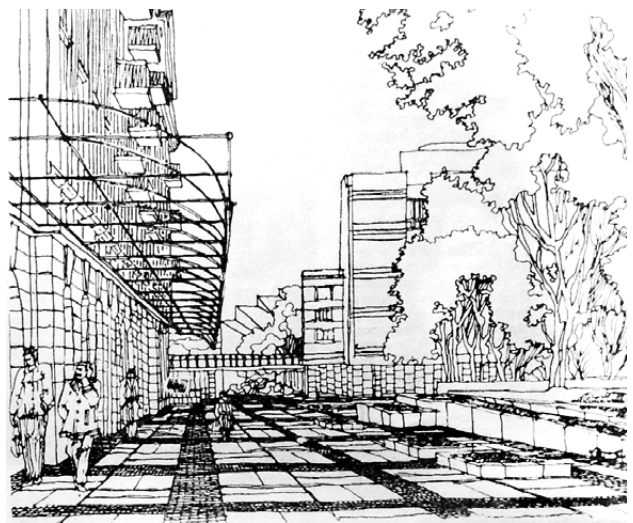

9 pav. Lenino prospekto Vilniuje rekonstrukcija, konkursas, II premija. Arch. Ž. Drėma, T. Miknevičius, E. Gūzas, inž. V. Jonaitis, 1981 m.

Fig. 9. Reconstruction of the Lenin's Avenue in Vilnius, architectural competition, 2nd place prize, Arch. Ž. Drėma, T. Miknevičius, E. Gūzas, Engineer V. Jonaitis, 1981

<sup>13</sup> „Pagal sovietinį viešumoje toleruojamų veiklų supratimą sėdėti miesto centre ant šaligatvio „nieko neveikiant“ draudžiama. Kaip draudžiama daugelis kitų laisvų ir neformalių pasisėdėjimų, pasivaikščiojimų ir pasikalbėjimų“ (Milerius *et al.* 2009: 52).

<sup>14</sup> Jos knyga „Didžiųjų Amerikos miestų mirtis ir gyvenimas“ (angl. *The Death and Life of Great American Cities*, 1961 m.) Ch. Jenckas net įvardija kaip vieną kertinių postmodernizmo manifestų (Jencks 2005).

Visi minėti darbai iš kitų to laikotarpio (ar tuo labiau ankstesnių) projektų išsiskiria ne tik specifine menine raiška. Dažnai jų grafinė išraiška tampa savarankišku objektu, o naratyvumas ir įtaiga peržengia grynosios funkcijos ir objekto programos ribas. Kartais šių savybių visuma liudija žingsnį į utopijos lauką.

## Išvados

1. Remiantis realizuotais architektūros objektais ir profesine spauda, galima teigti, kad pirmieji postmodernizmo fenomeno paveikti architektūros objektai Lietuvoje atsirado XX a. 8-ajame dešimtmetyje. Šių apraiškų ypatybė – jų atsiradimas iš esmės ikipostmodernioje (lyginant su neoliberalizmo paveiktais Vakarais) visuomenėje. XX a. 8-ajame ir 9-ajame dešimtmetyje Lietuvos architektūra išgyveno postmodernizmo periodą, tačiau ne postmodernybės sąlygomis. Todėl apie postmodernizmo paveiktą architektūrą sovietiniame kontekste galima kalbėti kaip apie fragmentišką ir gana formalią.
2. Esminiai postmodernizmo architektūros bruožai, tokie kaip istorizmas, sudėtinga „postmoderni kompozicija“, metaforų ir simbolių naudojimas, labiausiai išryškėjo reprezentaciniuose visuomeniniuose objektuose. Panašiu metu pagausėjus architektūros konkursų, galima pastebėti šių bruožų raišką konceptualizuotuose konkursiniuose pasiūlymuose, praplėtusiuose estetines ir koncepcines architektūros lauko ribas.
3. Postmodernizmo architektūros sovietiniame kontekste specifika galima įvardyti kaip oponavimą masinei statybai, estetinei niveliacijai ir funkcionalizmo diktatui. Dažnai tokiai architektūrai būdingas istorizmas, metaforiškumas, simbolizmas tapo būdu konstruoti alternatyvų sovietinei tikrovei istorinį naratyvą. Todėl meto nostalgiskas istorizmas sietinas ir su tautiškumo paieškomis.
4. Minėti XX a. 8-ojo ir 9-ojo dešimtmečio konkursinių ir nerealizuotų projektų pavyzdžiai visų pirma rodo santykinai didesnę saviraiškos laisvę ir meninės raiškos įvairovę. Visi nerealizuoti architektūros objektai yra svarbūs kaip simbolinis kapitalas, o kiti to laikotarpio aptariamieji darbai išsiskiria paostmodernizmui būdingu grafiškumu ir naratyvumu. Šios savybės iš dalies atitinka ir utopinės, ir eksperimentinės architektūros būdinguosius bruožus.

## Literatūra

- Andrijauskas, A. (sud.). 2009. *Postmodernizmo fenomeno interpretacijos*. Vilnius: Versus aureus. 600 p.
- Anuškevičius, J. 2005. Tradicija ir kontekstualumas architektūroje globalizacijos sąlygomis, *Urbanistika ir architektūra* 29(1 priedas): 30–32.
- Baravykas, G. 1990. Vakarų vėjai, *Krantai* 3(15): 10–14.
- Buivydas, R. 1999 a. XX a. architektūra: istorizmas, *Archiforma* 1: 69–74.
- Buivydas, R. 1999b. XX a. architektūra: regionalizmas, *Archiforma* 3: 70–77.
- Dzhenks, Ch. 1985. *Yazyk arkhitektury postmodernizma*. Moskva: Stroyizdat. 136 p.
- Jameson, F. 1990. *Postmodernism, or, The Cultural Logic of Late Capitalism*. Durham, NC: Duke University Press. 438 p.
- Jameson, F. 2002. *Kultūros posūkis. Rinktiniai darbai apie postmodernizmą*. Vilnius: Lietuvos rašytojų sąjungos leidykla. 231 p.
- Jaunųjų architektų projektų katalogas*. 1988. Komunalinio ūkio projektavimo institutas. 122 p.
- Jencks, Ch. 2005. *The architecture of the jumping universe*. London: Academy Editions. 177 p.
- Kančas, A. 1980. Perkainojimų dešimtmetis, *Literatūra ir menas*, gruodžio 20 d., Nr. 51.
- Linartas, D. 2011. *Kūrybinių konkursų reikšmė Lietuvos architektūros mene*: daktaro disertacija. Vilnius: Technika. 172 p.
- Mačiulis, A. 1996. Naujasis manierizmas, *Archiforma* 2: 21–24.
- Markevičienė, J. 1992. Miesto terpės kalba, iš P. Veljataga. *Šiuolaikinės Lietuvos dailės horizontai*. Vilnius: Academia. 173 p.
- Miknevičiūtė, M. 2000. Kino lektoriumo rūmai, *Archiforma* 4: 81–83.
- Milerius, N.; Tornau, Ū.; Dranseika, V. (red.). 2009. *Rytų ir Vidurio Europos miestų kaita: architektūriniai, kultūriniai ir socialiniai aspektai*. Vilnius: Vilniaus universiteto leidykla. 174 p.
- Petrulis, V. 2012. Postmodernizmas, iš *Architektūra sovietinėje Lietuvoje*. Vilnius: Vilniaus dailės akademijos leidykla. 411 p.
- Petrulis, V. 2003. Stilius ar stilių fragmentai? Lietuviškoji postmodernizmo architektūra, iš *Darbai ir dienos* 33: 221–231.
- Petrušonis, V. 1997. Egiptas Kauno centre, *Arkitektas* 5(1): 22–25.
- Rappaport, A. G. 1990. *Language and Architecture of Post-Totalitarianism* [interaktyvus], [žiūrėta 2013 m. spalio 25 d.]. Prieiga per internetą: <http://papardes.blogspot.com>
- Rubavičius, V. 2010. *Postmodernusis kapitalizmas*. Kaunas: Kitos knygos. 269 p.
- Stern, R. A. M. 1994. The postmodern continuum, in *Critical architecture and contemporary culture*. Oxford: Oxford University Press. 224 p.
- Šabasevičius, H. 2011. Lietuviškos kazachų teatro vizijos, *Krantai* 1(138): 34–42.
- Vaitys, L. 1996. Mokytojų tobulinimosi institutas, *Archiforma* 1: 90–92.



- Venturi, R. 1966. *Complexity and contradiction in architecture*. New York: The Museum of Modern Art Press. 132 p.
- Venturi, R.; Scott Brown, D.; Izenour, S. 1977. *Learning from Las Vegas*. 2nd ed. Cambridge MA: MIT Press. 193 p.
- Welsch, W. 2004. *Mūsų postmodernioji modernybė*. Vilnius: ALK, Alma Littera. 503 p.

**MANIFESTATION OF POSTMODERNIST IDEAS  
IN ARCHITECTURAL COMPETITIONS AND  
UNREALIZED DESIGN PROJECTS IN LITHUANIA  
OF THE 1970s AND 80s**

**M. Mankus**

**Abstract**

The research work analyzes the influence of the post-modernism phenomenon on Lithuanian architecture as observed since the 1970-s. This controversially estimated period in architectural history opposed the modernist tradition by its cultural and aesthetical landmarks. In the Lithuanian context it was distinguished by the raise of its expression partially overlapping with the period of post-soviet socio-cultural fractures. After short introduction of prerequisites of postmodernist idea formation in architecture, the text focuses on the main ideological concepts and characteristic features of architecture related to postmodernism. Besides the evaluation of influence of western postmodernist architecture on the soviet space, the aim of the article is to analyze the objects innovative by their aesthetics, applied symbolism and treatment of their application to the society in the sociocultural context of the time. The text focuses on unrealized projects and competition offers of the 1970-s and 80-s (from the emergence of the first examples to the reestablishment of Lithuanian independence) with most brightly reflected postmodern trends: complex composition, eclecticism, historical references and decreasing scale. The examples analyzed in the research are a part of culture of the complicated transformation time, which is underestimated.

**Keywords:** architecture, modernism, postmodernism, competitions, unrealised projects.